

Deslizar el FONDO CAJÓN (H) por los canales correspondientes (debe colocar adhesivo en los canales para lograr una unión firme). Colocar los tarugos en las perforaciones de la TRASERA (G) y unir con los dos LATERALES. Luego atornillar con tornillos 19 x 40.

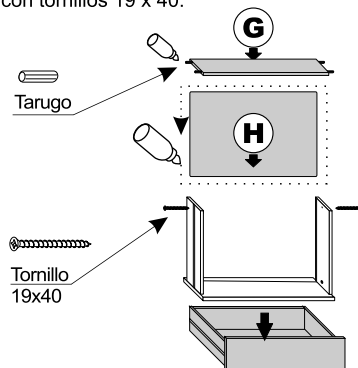

Nota: quedan algunas perforaciones sin utilizar.

Atornillar las correderas móviles contra el **borde trasero** del cajón con tornillos 18x16 (ver detalle)
Una vez armados los cajones, deslizarlos por las correderas fijas.

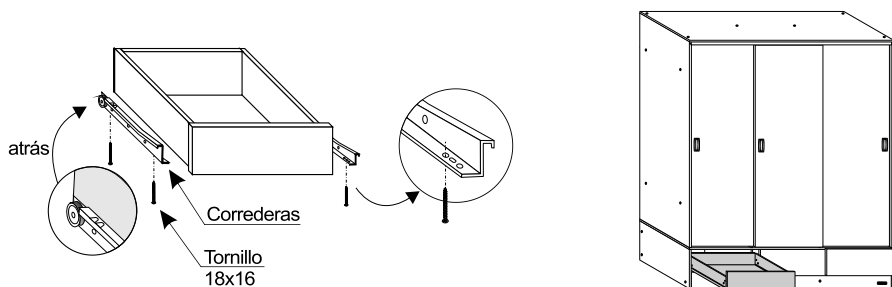

19- Reajustar todos los tornillos.

NIVELACIÓN

Si el piso del lugar donde el mueble ha sido instalado tiene algún desnivel, esto afectará al mueble provocando una desigualdad en la altura de las puertas y diferencias en la luz de separación de las mismas. Para solucionarlo fácilmente, coloque un pequeño suplemento entre el piso y la base del mueble (trozo de cartón o moneda) en el punto necesario, generalmente alguno de los vértices, hasta lograr corregir el defecto.

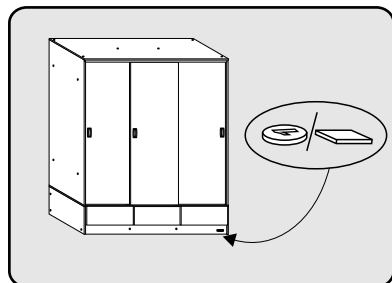
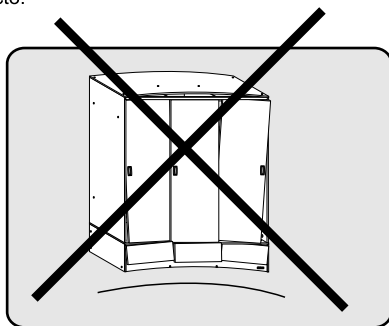

fabrica y garantiza

CUYOPLACAS S.A.

Ante cualquier consulta o reclamo, por favor anote el número de O.P. (número de partida) que figura en la caja y en cantos vírgenes del mueble.
Atención al cliente: 0 - 800 - 222 - 5427

MUEBLES

Platinum

La marca fuerte

INSTRUCCIONES DE ARMADO

PLACARD MAX 633 / puertas correzizas

Revisión 11

Folleto M3529

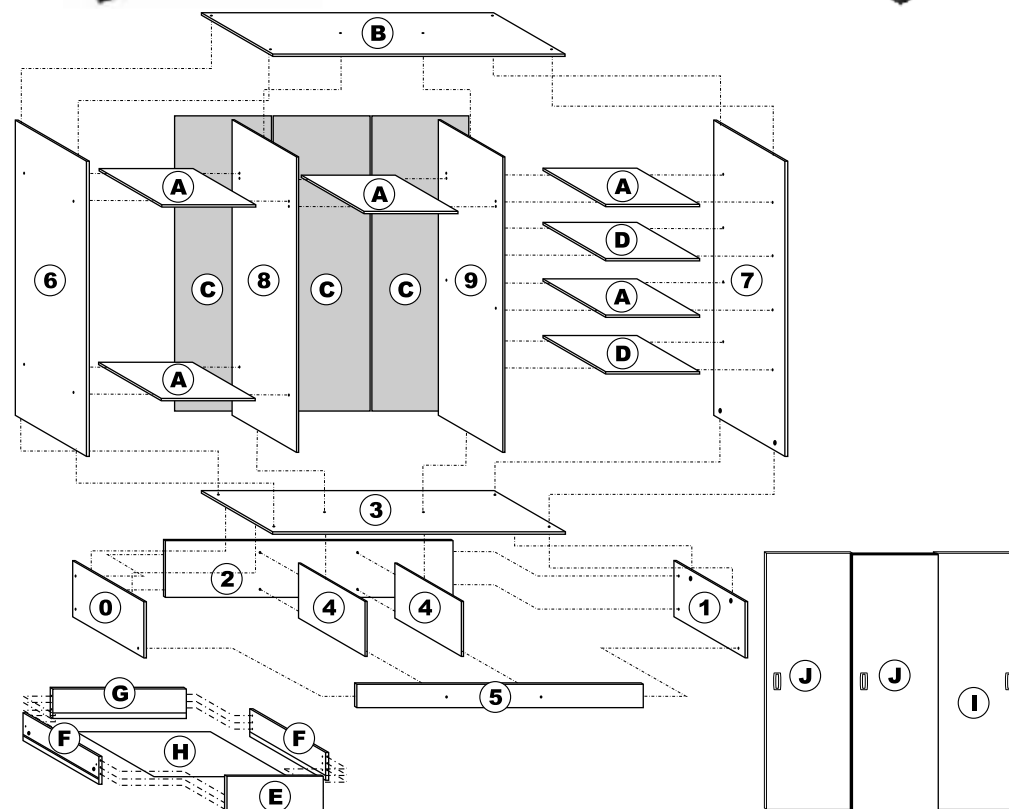

INDUSTRIA ARGENTINA

6331 ARMAR ENTRE 2 PERSONAS CON PRECAUCIÓN.

Este mueble ha sido cuidadosamente diseñado y fabricado para cumplir con sus necesidades. Las principales piezas tienen etiquetas o están estampadas en el borde crudo para facilitar su identificación. Para lograr una total satisfacción, prestar atención a las instrucciones.

DESCRIPCIÓN DE PIEZAS							
ITEM	DESIGNACIÓN	CANT.	CÓDIGO	ITEM	DESIGNACIÓN	CANT.	CÓDIGO
0	COSTADO IZQUIERDO INF.	1	S0633_0	(A)	ESTANTES FIJOS	5	S0633_A
1	COSTADO DERECHO INF.	1	S0633_1	(B)	TECHO	1	S0633_B
2	ZÓCALO ATRÁS	1	S0633_2	(C)	TRASERAS CUERPO	3	S0633_C
3	PISO	1	S0633_3	(D)	ESTANTES MÓVILES	2	S0633_D
4	DIVISIONES CAJÓN	2	S0633_4	(E)	FRENTES CAJÓN	3	S0633_E
5	ZÓCALO ADELANTE	1	S0633_5	(F)	LATERALES CAJÓN	6	S0633_F
6	COSTADO IZQUIERDO SUP.	1	S0633_6	(G)	TRASERAS CAJÓN	3	S0633_G
7	COSTADO DERECHO SUP.	1	S0633_7	(H)	FONDOS CAJÓN	3	S0633_H
8	DIVISIÓN	1	S0633_8	(I)	PUERTA	1	S0633_I
9	DIVISIÓN	1	S0633_9	(J)	PUERTAS	2	S0633_J

HERRAJES

ITEM	DESIGNACIÓN	CÓDIGO	CANT.	ILUSTRACIÓN
(a)	ADHESIVO VINÍLICO (tarugos/fondo cajón)	M2292	2	
(b)	ARANDELA	M2347	20	
(c)	BARRAL 576	M2288	2	
(d)	CLAVO	M2268	90	
(e)	CORREDERA 400 mm	M2188	3 jgos.	
(f)	KIT PLACARD PUERTAS CORREDIZAS	M2478	1	
	1 Riel superior			
	+ 2 tuercas			
	+ 4 tornillos [2 pasantes y 2 auto perforantes]			
	+ 1 Riel inferior con 4 tornillos (auto perforantes)			
	6 guías superiores de una rueda con 12 tornillos			
	6 ruedas inferiores con 24 tornillos			
(g)	LLAVE ALLEN (para tornillos Confirmat y ajuste de ruedas inferiores)	M2281	1	
(h)	LOGOTIPO	M2400	1	
(i)	MANIJAS GAMMA PLATA	M2463	3	
(j)	MINIFIX 12 mm (para cajones)	M2159	6	caja perno
(k)	MINIFIX 15 mm	M2207	8	caja perno
(l)	PATÍN CIRCULAR	M2473	8	
(m)	SOPORTE ESTANTE	M2430	8	
(n)	SOPORTE BARRAL	M2068	4	

15- Seleccionar los herrajes de las PUERTAS correspondientes a la parte inferior y proceder a colocarlos.

Antes de atornillar las ruedas inferiores en las PUERTAS, presionar la rueda hacia arriba y colocar la traba plástica roja de la izquierda en posición ON, tal como lo indica el dibujo.

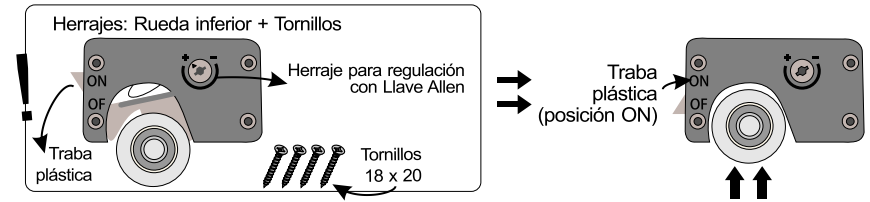

16- Atornillar las ruedas inferiores, teniendo en cuenta las marcas para la ubicación

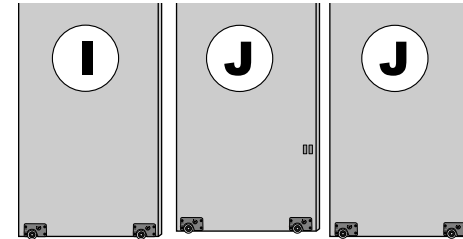

17- Colocar las PUERTAS, comenzando por introducir la parte superior en el riel y luego la inferior. Destrobar las ruedas inferiores y regular con Llave Allen hasta lograr la posición adecuada para que la PUERTA se desplace con facilidad.

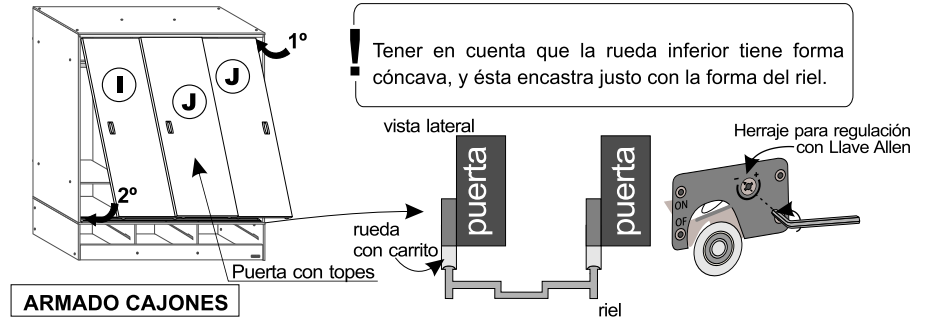

ARMADO CAJONES

18- Colocar los FRENTES (E) en posición horizontal con las perforaciones hacia arriba y enroscar los pernos del minifix. En uno de los extremos de cada uno de los LATERALES CAJÓN (F), colocar dos tarugos y una caja 12 mm en las perforaciones correspondientes. Unir los LATERALES al FRENTE, haciendo coincidir perforaciones con pernos y tarugos (tener en cuenta que el canal por donde se desliza el FONDO debe ir hacia adentro). Girar las "cajas" hasta que quede bien fija la unión.

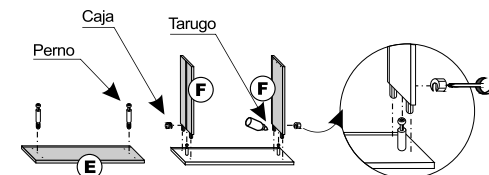

9-Parar el mueble con precaución y clavar las TRASERAS © procurando que queden a escuadra para asegurar la estabilidad del mueble.

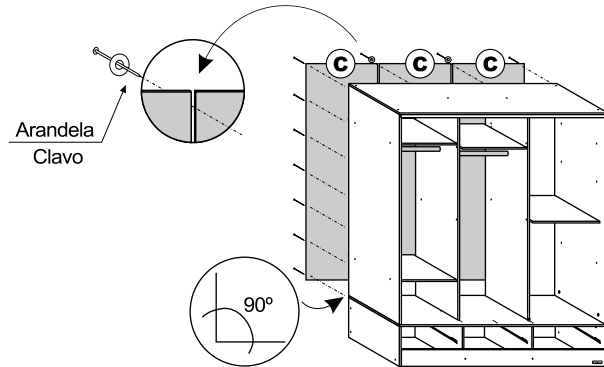

10- Colocar soportes barral en las perforaciones correspondientes, atornillar con 4x14.

11- Colocar los soportes de estante en la posición necesaria y ubicar los ESTANTES MÓVILES ©.

12- Presentar el riel inferior y atornillar.

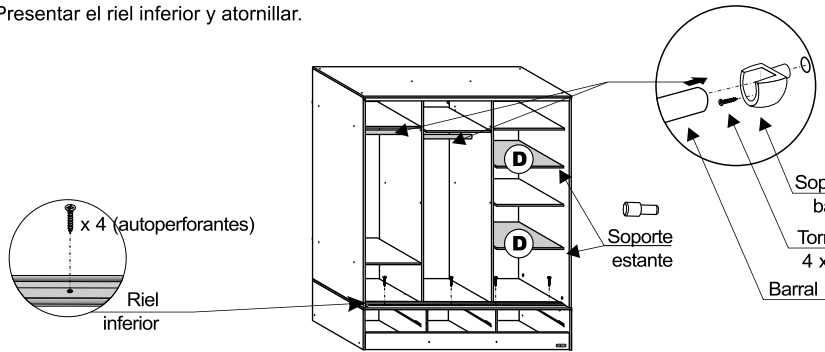

13- Colocar las manijas en las PUERTAS ©, © e ©, presionando **uniformemente** sobre los dos tarugos. Atornillar los 3 topes en la cara interna de la PUERTA CENTRAL © con tornillos 4x14 (la posición esta indicada con un marcado en las puertas).

14- Seleccionar los herrajes de las puertas correspondientes a la parte superior y proceder a colocarlos (2 en cada PUERTA)

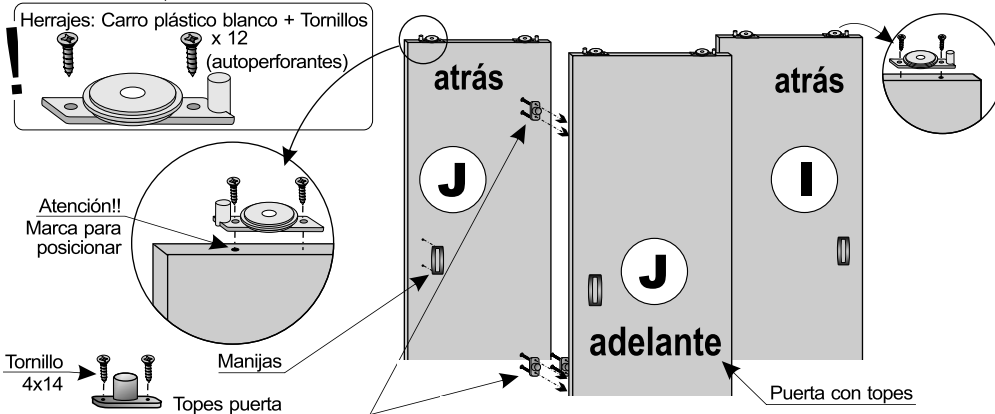

o	TARUGOS	M2361	44	
p	TOPE PUERTA 25 mm	M2488	3	
q	TORNILLO EURO (correderas fijas)	M2353	12	
r	TORNILLO CONFIRMAT	M2454	32	
s	TORNILLO 4x14 (soporte barral y tope puerta)	M2266	10	
t	TORNILLO 18x16 (correderas móvil)	M2453	12	
u	TORNILLO 19x40 (cajón y mueble)	M2279	14	

ATENCIÓN

- A** Identifique las partes y separe los herrajes en grupos de piezas idénticas para facilitar el armado.
- B** Para protección de las piezas, use el cartón de la caja como superficie de trabajo.
- C** Herramientas requeridas: destornillador Phillips y martillo.

SISTEMA DE UNIÓN

CON MINIFIX (CAJA Y PERNO)

¡IMPORTANTE!

Debe quedar bien ajustado

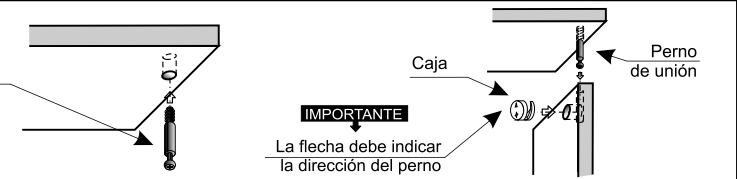

ARMADO CAJONERA

1- Atornillar las correderas en los COSTADOS CHICOS © y © con tornillos euro.

Clavar los patines en los COSTADOS.

Unir los COSTADOS al ZÓCALO ATRÁS © con tornillos Confirmat (ajustar con Llave ALLEN).

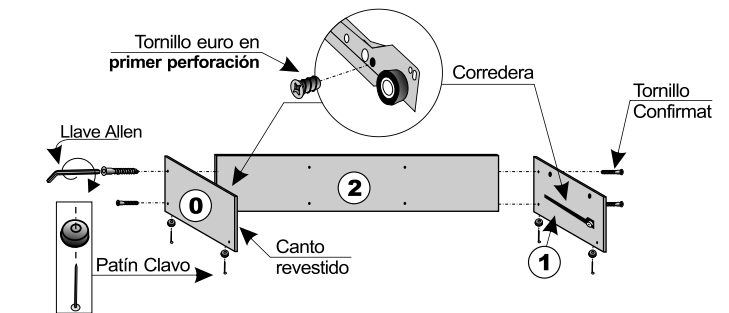

2- Atornillar las correderas (tal como en el paso anterior - tornillo euro en primer perforación-) y colocar tarugos y patines en las DIVISIONES ©. Atornillar al ZÓCALO ATRÁS ©.

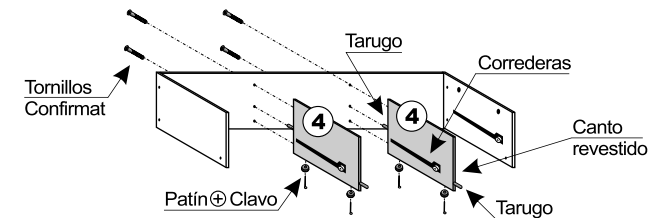

- 3- Atornillar el ZÓCALO ADELANTE (5) a los COSTADOS y DIVISIONES con Confirmat. Colocar el logotipo a presión.

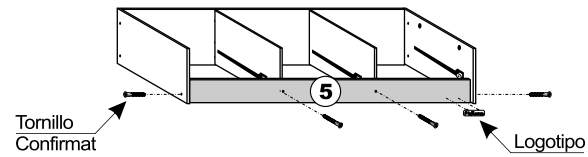

ARMADO CUERPO

- 4- Atornillar los ESTANTES FIJOS (A) a las DIVISIONES (8) y (9) y a los COSTADOS (6) y (7) como se indica en la ilustración con tornillos Confirmat (es conveniente comenzar por el estante del medio).

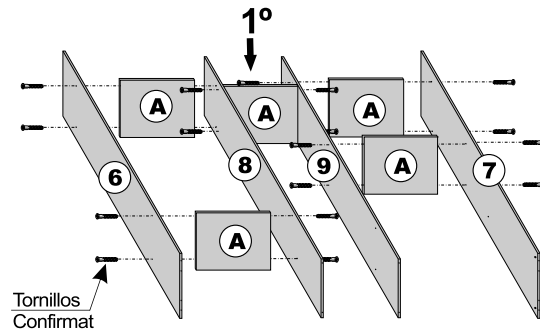

- 5- Colocar Tarugos en los extremos de los COSTADOS (6) y (7) y de las DIVISIONES (8) y (9). Ubicar el TECHO (B) haciendo coincidir tarugos con perforaciones y atornillar con 19x40.

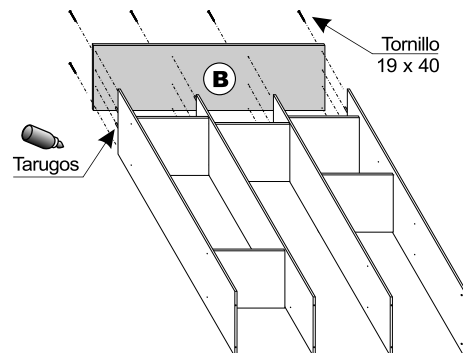

- 6- Colocar cajas y tarugos en las perforaciones de los COSTADOS (6) y (7) y las DIVISIONES (8) y (9). Colocar pernos en el PISO (3). Unir mediante sistema de unión minifix los COSTADOS y con tornillo 19x40 las DIVISIONES.

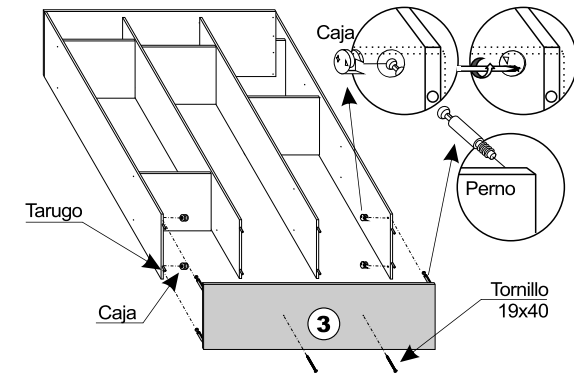

- 7- Presentar el riel superior en el TECHO y atornillar con tornillos y tuercas, (en el carril de atrás, en los extremos). Luego situar los tornillos auto perforantes en el carril de adelante, al centro y ajustar.

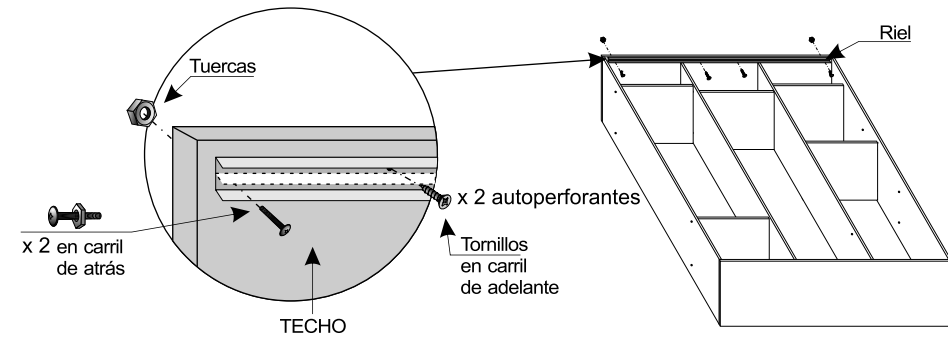

- 8- Acostar la cajonera. Colocar pernos en el PISO (3) y cajas en los COSTADOS (0) y (1). Unir la cajonera al cuerpo.

